

Mettre une tige sans jeu dans le bloc "pied" et une autre dans le palier en cuivre du bloc "axe".

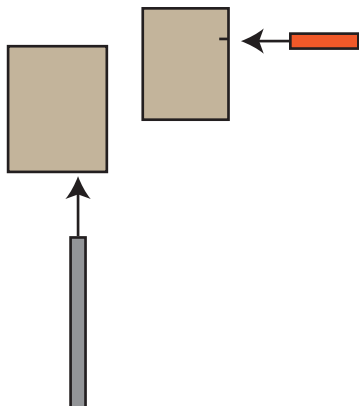

Placer le bloc du bas sur le gabarit comme indiqué. Le tige doit parfaitement se superposer au dessin.

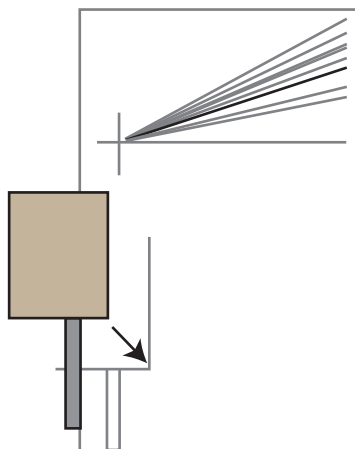

Placer le bloc du haut sur le gabarit tel que la tige soit alignée sur le trait ayant le code de la pièce à réaliser

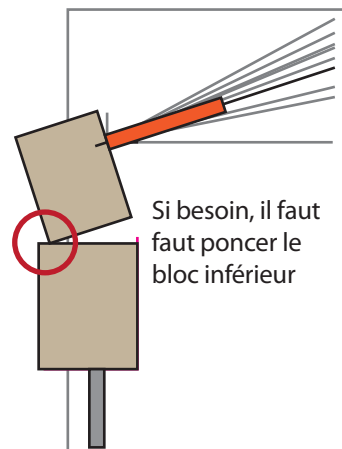

Encoller les deux blocs en prenant soin de ne pas les décaler.

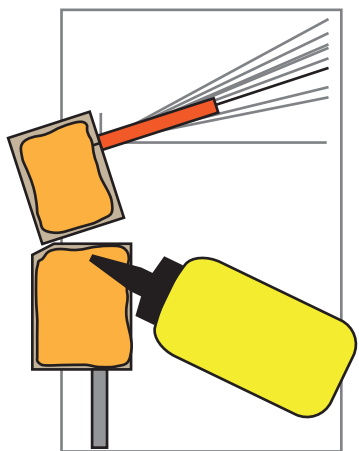

Positionner le flanc qui doit recouvrir les deux blocs, son gabarit de découpe doit être par dessus. Exercer une légère pression sur la pièce.

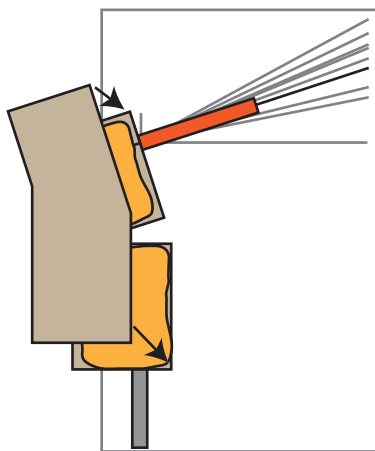

Après 1h, retourner délicatement l'ensemble pour lui coller le second flanc.

